

加工部品の調達でお悩みの会社様へご提案、
部品調達を一括でお引き受けいたします。

ランプハウスは様々な部品調達の業務を「ワンストップサービス」

まるごと手配で 業務効率の向上!!

部品 1 個から対応

図面一枚から対応

試作部品に対応

短納期品に対応

検査出荷に対応

業務改善として今、加工部品調達業務の時間的コスト、負担を軽減し、手間のかからない「部品調達サービス」のニーズが増えています。当社は、加工から検査までの全工程を一括した部品調達サービスを提供します。調達担当様の手間や作業時間を削減して、加工部品調達の業務効率の向上をサポートします。

ポイント1 お客様のご要望への対応力

- 加工技術から加工精度、納期まで様々なご要望やお問合せをお客様から頂きます。当社は機械加工全般、熱処理、表面処理など、幅広く対応しております。
- スピーディーな見積もり対応と、加工担当者による丁寧な図面確認を行います
- 多品種小ロット部品の調達にも対応。試作・開発部品、生産設備・装置の交換部品なども、1個から対応します。また図面が無くても現物トレースで加工が可能です。

ポイント2 装置メーカーとしての多様な業界との取引実績

- 加工部品だけでなく「装置メーカー」としての納入実績も持ち、求められる加工部品の仕様について熟知。そのノウハウによるサポートを提供できます。
- 取引業界として、自動車業界、機械金属加工業界、半導体・電子・電気業界、食品・医薬品業界、ゴム・プラスチック業界、大学・研究機関など、多岐に渡ります。

ポイント3 加工提携先と品質管理

- 各種部品加工の工場と提携し、加工内容や希望納期などに合わせて加工手配します。
- 加工後の部品は、自社の最新三次元測定機などで検査を行い納品しますので、安定した品質を提供することができます。

株式会社ランプハウス

〒960-1107
福島県福島市上鳥渡字蛭川 23 番地

お問い合わせ ▶

TEL. 024-594-2244

FAX. 024-594-1244

✉ info@lamp.ne.jp

お客様からよくお聞きする部品調達の「お悩み」とは？

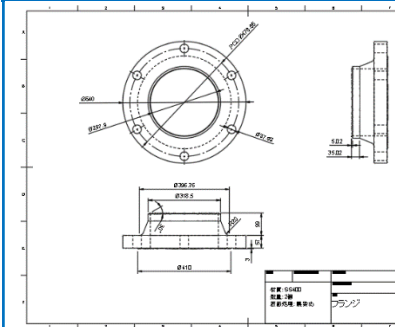

- どの加工先も納期が長い。
- 部品 1 個だけ欲しいが、受けてくれる加工先が見つからない。
- 部品調達コストを見直し、改善したい。
- 図面枚数が多いと、相見積もりや最適加工先の選択・振分けが大変。
- 加工依頼先がわからない。材質もわからない。

当社の部品調達サービスでお悩みを解決！ 時間コストの削減で調達業務効率を向上。
 < 改善例は次の通り >

改善例 1 部品調達業務の簡素化と効率化

[改善前]

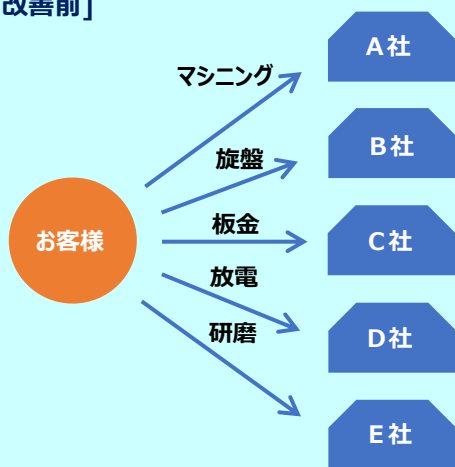

- 手配先が複雑になると調達業務が増大
加工種類ごと最適の加工先探し、選定。
加工種類ごと複数社への相見積の検討。
加工先ごとに調達管理。
加工先ごとに加工内容・材料の打合せ。

[改善後]

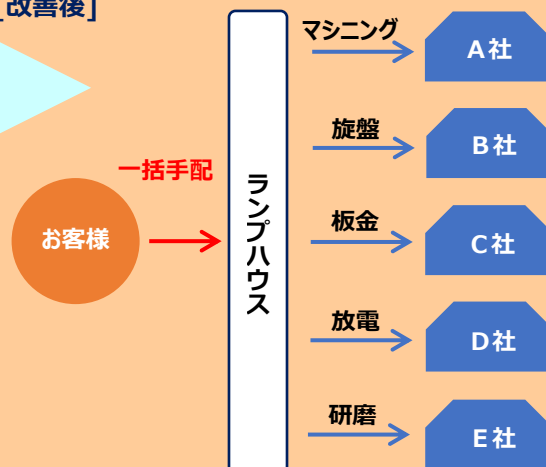

- 手配のやり取りは当社とのみ、業務効率アップ
マシニング、旋盤、板金、放電…など、多品種の部品を一括手配。
加工内容、材料などの打ち合わせ、当社とのみ。
最適な価格、納期で加工先を当社が選定。

改善例 2 工程管理の時間コスト削減

[改善前]

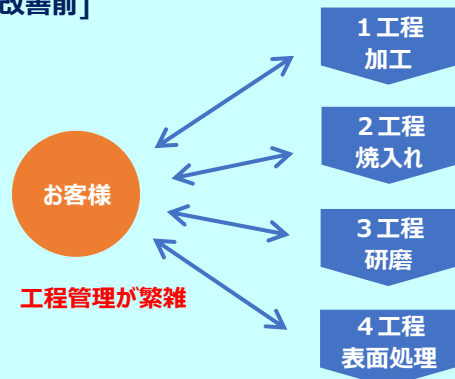

工程管理が複雑

- 工程の長い製品は管理工数が多い
多工程間の管理の“やり取り”に時間がかかる。
納品までの納期管理に手間がかかる。
各工程ごとの品質管理に手間がかかる。

[改善後]

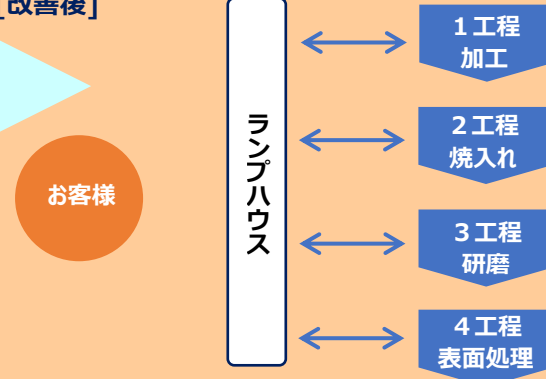

ランプハウスが全工程を一括管理

- 全工程の管理を一括で担当
材料調達から検査まですべての工程を当社が一括管理します。
自社内での最終検査済み品を納品します。